



SPIRAL

VIS DE FONDATION



FICHE PRODUIT

FEVRIER 2026



EFFICACE RESISTANT POLYVALENT

- Fortes charges en compression
- Résistance à l'arrachement
- Durable / Acier galvanisé
- Pointe pénétrante
- Pas de dalle béton
- Démontable

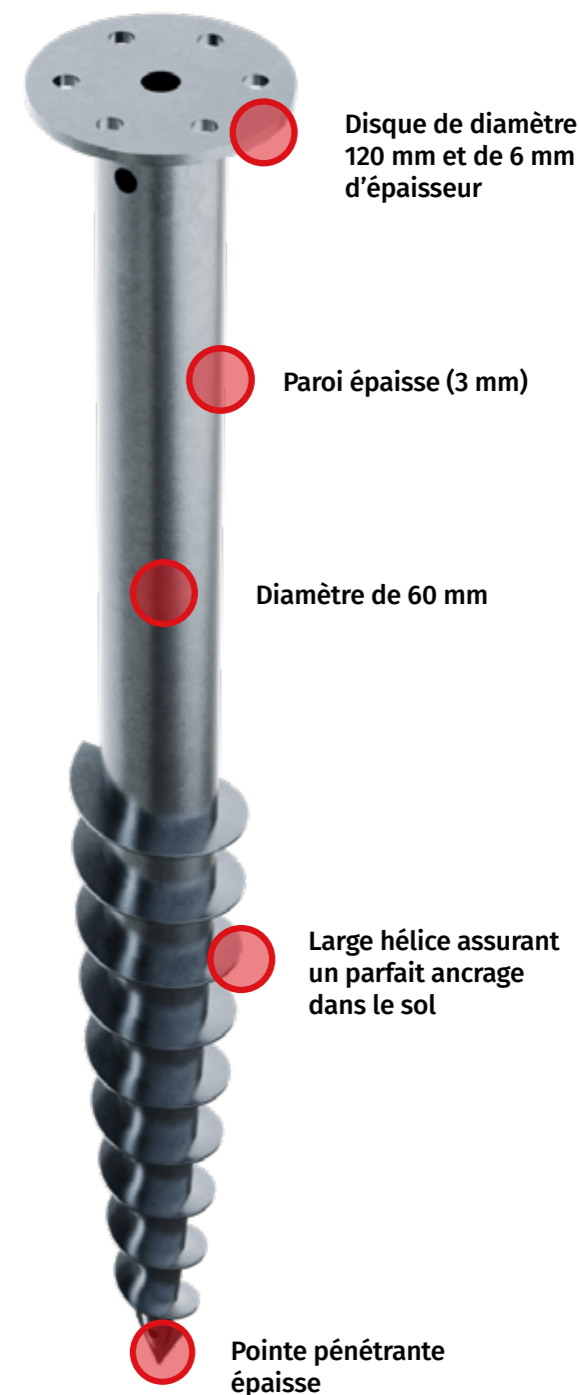

CERTIFICATS

Process de fabrication **ISO 9001:2015**
Produit **EN 1090**
Matériel **ISO 630 FE 360A**

Galvanisation à chaud **EN 1461**
Acier galvanisé renforcé **Z600**
Epaisseur moy 70 µm, min 55 µm
Durabilité **50 ans***

Performance environnementale **ISO 14001**

**Dans des conditions normales d'exposition*



VIS G800, G1200 & G1500 POUR SOLS FERMES ET REMBLAIS

FD1577-1578-1806 / NL2804-2805-2806

- Acier galvanisé renforcé
- 3 tailles disponibles
- Diamètre 60 mm
- Enfoncement minimum de 75 cm

CAPACITÉS (AVEC UN ENFOUSSEMENT DE 75 CM)

		G800		G1200		G1500	
Classe de sol		Capacité portante (kN)	Résistance à la traction (kN)	Capacité portante (kN)	Résistance à la traction (kN)	Capacité portante (kN)	Résistance à la traction (kN)
Argiles & limons	Mous (Pi = 0,4 à 1,2 Mpa)	3,9	1,2	4,8	1,8	5,5	2,3
	Fermes (Pi = 1,3 à 1,9 Mpa)	8,7	1,7	10,0	2,5	11,0	3,1
	Raides (Pi = 2 Mpa)	13,1	1,8	14,4	2,7	15,4	3,3

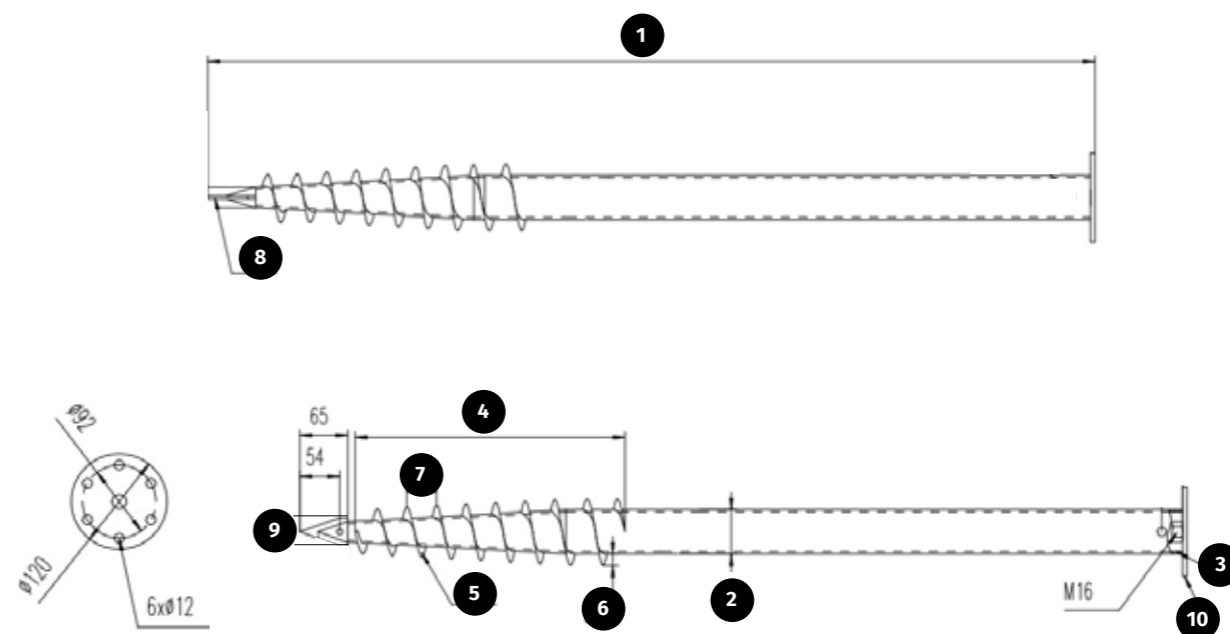

CARACTÉRISTIQUES

		G 800	G 1200	G 1500
1	Longueur de la vis +/- 10 mm	800 mm	1200 mm	1500 mm
2	Diamètre de la vis +/- 1 mm	60 mm		
3	Épaisseur de la paroi	3 mm		
4	Longueur de l'hélice +/- 10 mm	360 mm	360 mm	600 mm
5	Épaisseur de l'hélice	2 mm		
6	Hauteur de l'hélice +/- 1 mm	15 mm		
7	Espacement de l'hélice +/- 3 mm	40 mm		
8	Épaisseur de la pointe	4 mm		
9	Largeur de la pointe +/- 1 mm	38 mm		
10	Épaisseur du disque	6 mm		
Poids		4,2 kg	6,2 kg	7,5 kg

VIS S1200 POUR SOLS SABLONNEUX & MOUS

FD1807 – NL2808

- Design adapté pour les sols mous et plus particulièrement le sable
- Meilleure résistance à l'arrachement
- Longueur 1200 mm
- Enfoncement minimum de 80 cm
- Poids 6,5 kg

S1200

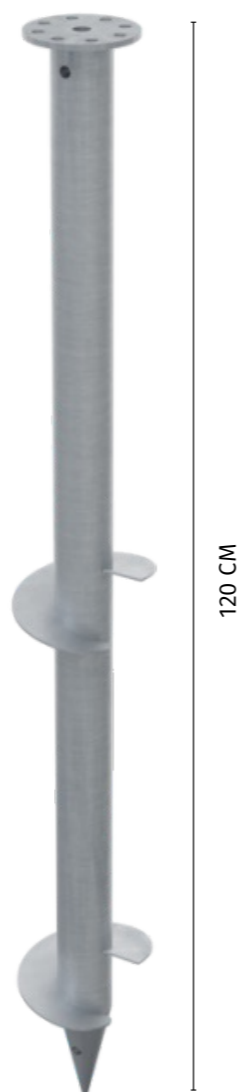

120 CM

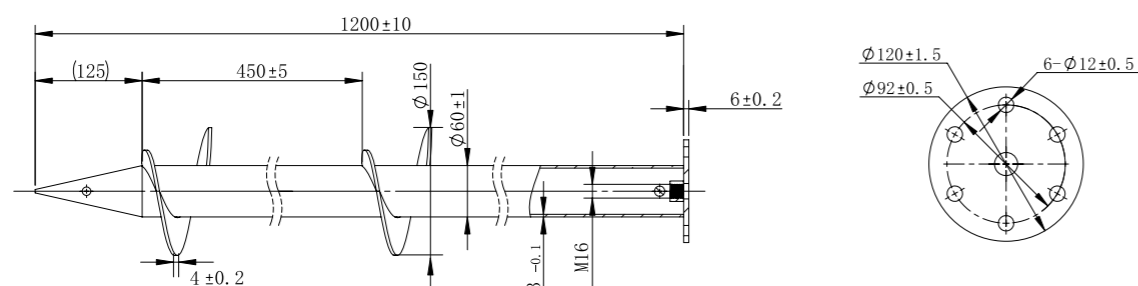

CAPACITÉS (AVEC UN ENFOUISSEMENT DE 80 CM)

		S1200	
Classe de sol		Capacité portante (kN)	Résistance à la traction (kN)
Sables et graves	Très lâches (Pi < 0,2 Mpa)	< 7,1	< 0,8
	Lâches (Pi = 0,2 à 0,5 Mpa)	7,1	0,8
	Moy denses (Pi = 0,6 à 1,0 Mpa)	17,5	1,7
	Très denses (Pi = 1,1 à 2,0 Mpa)	34,1	2,8

VIS P800 POUR POTEAUX

FD1808 – NL2807

- Adapté pour la pose de poteaux de carports ou de pergolas (hors clôture)
- Croisillon offrant plus de résistance aux efforts latéraux
- Longueur 800 mm
- Enfoncement minimum de 75 cm
- Poids 5,5 kg

P800



80 CM

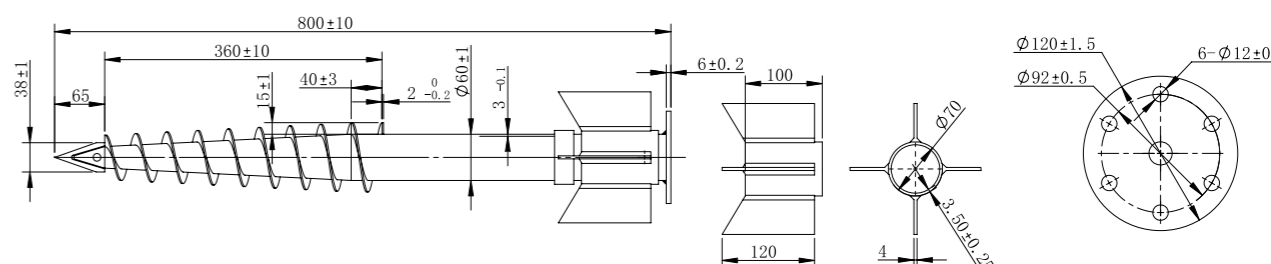

CAPACITÉS (AVEC UN ENFOUISSEMENT DE 75 CM)

		P800	
Classe de sol		Capacité portante (kN)	Résistance à la traction (kN)
Argiles et limons	Mous (Pi = 0,4 à 1,2 Mpa)	3,9	1,2
	Fermes (Pi = 1,3 à 1,9 Mpa)	8,7	1,7
	Raides (Pi = 2 Mpa)	13,1	1,8

LES SUPPORTS & ACCESSOIRES SPIRAL



SUPPORT POUR LAMBOURDES

FD1809 – NL2810

- Support en L pour le maintien et la fixation de lambourdes ou solives
- Réglage latéral et axial
- Tige filetée de 16 x 200 mm
- Hauteur de réglage max. 15 mm
- Ecou M16



CAVALIER DE CALAGE POUR SUPPORT DE LAMBOURDES

FD2092 – NL2997

- Polyéthylène
- Calage des lambourdes STRUCTURAL 80 et 120
- Assemblage sur le support en L



SUPPORT MULTI-FONCTIONS

FD1221 – NL2618

- Support carré de 90 x 90 mm
- Multiples possibilités de fixations
- Tige filetée de 16 x 200 mm
- Hauteur de réglage max. 15 mm
- Ecou M16



SUPPORTS DE POTEAUX DE CARPORTS & DE PERGOLAS

FD1901 – NL2864 / FD1902 – NL2865

- Support en U pour la pose de poteaux
- 2 tailles 90 x 90 et 120 x 120 mm
- Hauteur 150 mm, Epaisseur 3 mm
- Vis de fixation M16 x 50 et rondelles fournies



DISQUE CORRECTEUR D'ASSIETTE

FD1904

- Permet de corriger une inclinaison de la vis de fondation et de mettre à niveau le support en U

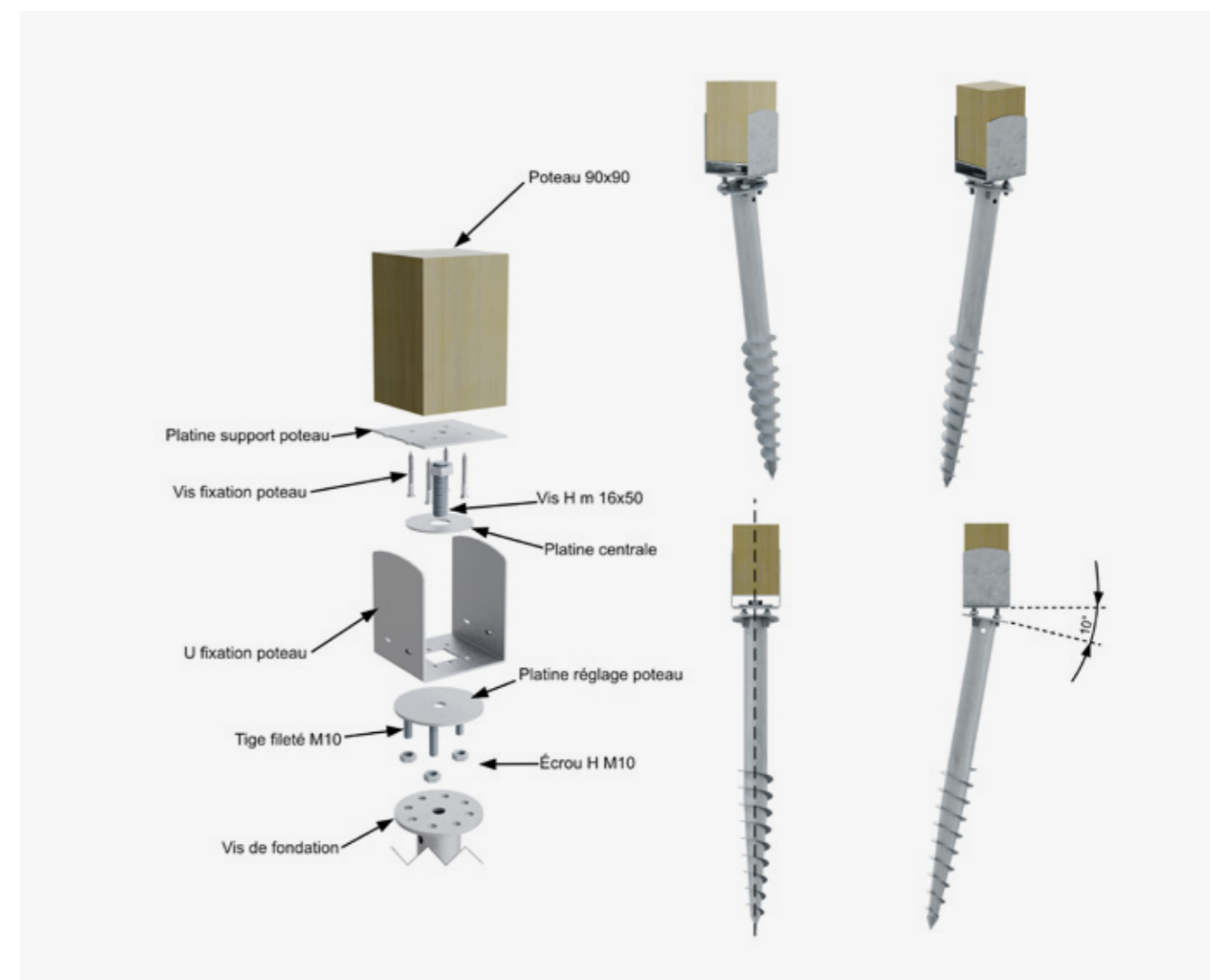

MISE EN ŒUVRE

La fiabilité de la mise en œuvre des vis de fondation dépend du respect des étapes d'installation, du matériel utilisé et de la nature du sol.

1. CHOISIR ET PLACER LES VIS DE FONDATION

Choisir et installer des vis de fondation nécessite une planification minutieuse pour assurer la stabilité et la durabilité de la structure.

Une structure croisée est recommandée pour la pose sur vis de fondation.

Le calcul du nombre et du positionnement des vis de fondation dépend de la nature du sol, de la charge à supporter, de la capacité des vis, des caractéristiques de la structure et de sa configuration.



Notre calculateur MyDeckplanner intègre de nombreux paramètres pour déterminer selon votre projet quelles vis sont adaptées, combien seront nécessaires et ou celles-ci doivent être installées.



Type de sol
Terre compactée

Choisissez un type de support

Plots réglables

Vis de fondation

Hauteur des marques repères du platage
sans pente / avec pente

Hauteur du platelage
Tous : 40 cm

Sélectionner la lambourde
Lambourde Structural 60x40x4000

Sélectionner la structure pour l'aboutage des lames

FR

Options d'affichage

Surface: 15,12 m²

Menu

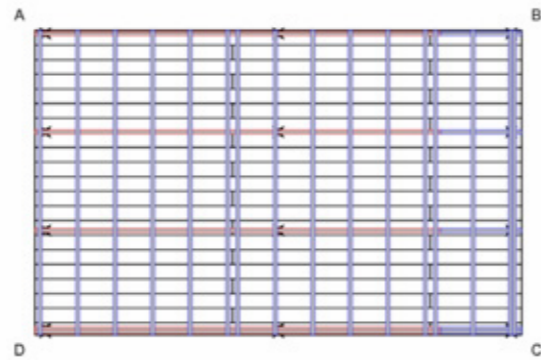

CONFIGURATIONS ENREGISTRÉES ENREGISTRER TÉLÉCHARGER UN PDF
REDÉMARRER LA CONFIGURATION

2. LE TRAÇAGE

Le traçage est primordial car il permet de déterminer les emplacements précis des vis nécessaires et d'assurer l'alignement de la structure qui y sera fixée.

1. Déterminer une ligne de référence sur laquelle aligner l'un des côtés de la construction à réaliser.
2. Poser le feutre géotextile.
3. Etablir des points de perpendicularité à cette ligne de référence pour la réalisation d'angles droits.
4. Tirer un cordeau entre les marquages.
5. Placer des repères de forage sur des lignes parallèles dans le respect des distances maximales entre les points d'appui et des entraxes recommandés entre les solives.

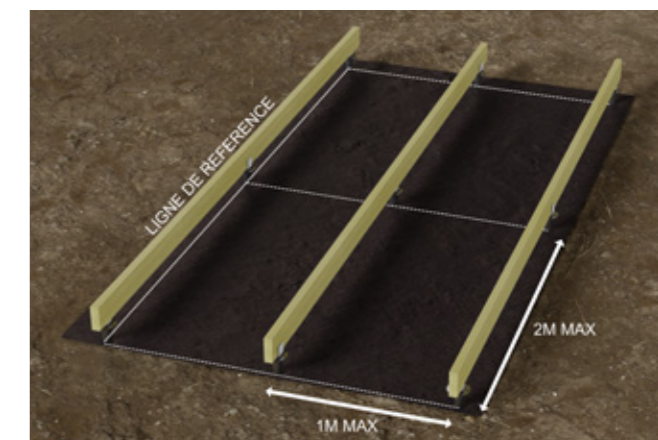
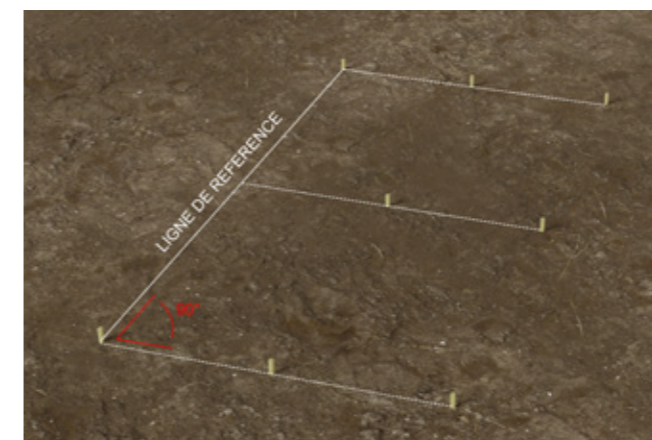

Exemple pour structure croisée en pin avec solives 45x145mm et lambourdes 45x70 mm



EXEMPLES DE DISTANCES ENTRE APPUIS

Solives	Distance
Pin traité 45 x 145	2 Mètres
Structural Alu 60 x 80	2 Mètres
Structural Alu 60 x 120	3 Mètres

* Se référer aux informations techniques des solives et lambourdes utilisées pour connaître ces distances maximales à respecter entre appuis.

3. PRÉPARATION DU SOL

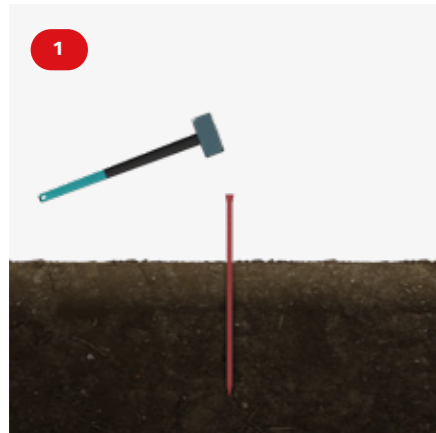

La réalisation d'avant trous et la lubrification sont indispensables pour aider à la mise en œuvre de la vis de fondation.

ATTENTION : S'assurer au préalable qu'il n'y a pas de câble, de conduite, etc... à l'endroit où seront positionnées les vis.

1. L'avant trou, manuel ou mécanique, permettra de vérifier la nature du terrain en profondeur et facilitera ensuite la pénétration de la vis dans le sol.

Utiliser une barre à mine et une masse ou un perforateur muni d'un foret d'au moins 35 mm de diamètre. Réaliser un trou d'une profondeur inférieure à la longueur de vis qui sera enfouie.

2. La lubrification avec de l'eau, notamment dans un sol dur ou très sec, permettra un forage plus aisé et sollicitera moins le matériel utilisé.

Engager la vis de fondation de quelques tours à la main dans l'avant trou pour assurer une amorce verticale de la phase d'enfouissement

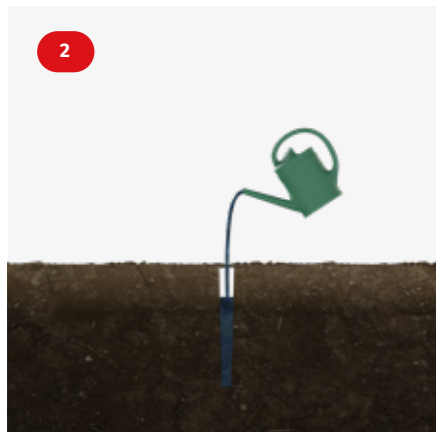
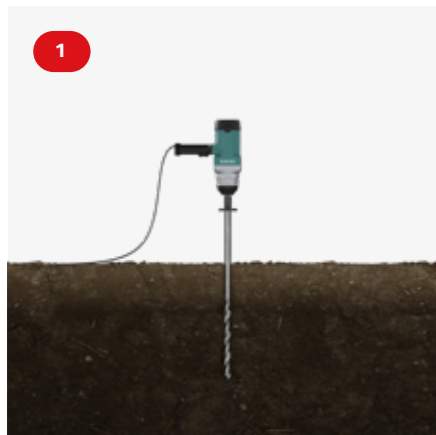

4. LES OUTILS D'INSTALLATION



ADAPTATEUR POUR BOULONNEUSE

FD0616 – NL2385

- Assure la connexion entre l'outil de mise en œuvre et la vis de fondation.
- Fixation centrale avec une seule vis pour un assemblage facile, rapide et ferme.
- 6 ergots périphériques.
- Niveau à bulle intégré pour contrôler la verticalité de l'installation.
- Tête centrale hexagonale M41

BARRE DE VISSAGE MANUEL

FD0615 – NL2384

- Kit de vissage pour ancrer la vis de fondation manuellement.
- Composé d'un mat pré-percé pour le réglage en hauteur de la barre au fur et à mesure du vissage.
- Envergure de 160 cm et épaisseur de 3 mm, la dimension offre un bras de levier pour une facilité de serrage
- 3 boulons + écrous permettant de solidariser l'outil sur la vis.
- La barre peut être relevée durant le vissage pour faciliter la poussée.



5. INSTALLATION AVEC UNE BOULONNEUSE

L'utilisation d'une boulonneuse pour la mise en œuvre de la vis de fondation, nécessite l'assemblage de l'**adaptateur M41** sur le disque.



Soumis à de fortes vibrations et un stress important lors du forage, il doit être assemblé avec un couple de serrage suffisant pour éviter de se dégrader.

Il est donc fortement recommandé d'utiliser **une visseuse à chocs** pour bloquer fermement l'écrou central de serrage M16



COMPATIBILITÉ :

Boulonneuse à choc de type Milwaukee M18FHIWF1-122 ou Makita TW1000 avec douille de 41 mm.



- 1. Enclencher la douille** de l'outil de forage sur l'adaptateur M41
- 2. Effectuer les rotations nécessaires** pour atteindre la profondeur d'ancrage souhaitée. L'enfoncement minimum est de 75 cm (80 cm pour les vis G 1500 et S 1200)

Le niveau à bulle intégré permet contrôler la verticalité de l'installation

- 3. Retirer l'outillage puis dévisser l'adaptateur M41** du disque de la vis de fondation. Votre ancrage est prêt à recevoir le support de pose SPIRAL requis pour votre construction



5b. INSTALLATION AVEC L'OUTIL DE VISSAGE MANUEL



- 1. Connecter l'outil** sur le disque de la vis de fondation à l'aide des 3 écrous fournis
- 2. Effectuer les rotations** nécessaires pour atteindre la profondeur d'ancrage souhaitée
L'enfouissement minimum est de 75 cm (80 cm pour les vis G 1500 et S 1200).
La barre d'une envergure de 160 cm offre un bras de levier pour faciliter le vissage dans le sol
- 3. Retirer l'outil** de la vis de fondation.
Votre ancrage est prêt à recevoir le support de pose SPIRAL requis pour votre construction

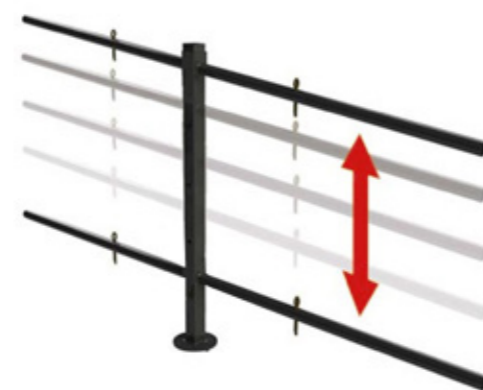

La position de la barre de vissage peut être relevée sur le mât durant le vissage pour faciliter la poussée.

6. POSE DE LA STRUCTURE

Visser le support SPIRAL adapté à la structure à poser, support de lambourde ou support plat, et régler la tige filetée avec précision selon la hauteur souhaitée.
De 0 cm à **15 cm Max**



LES ÉTAPES DE POSE



Etape 1 **Installation des vis de fondation**

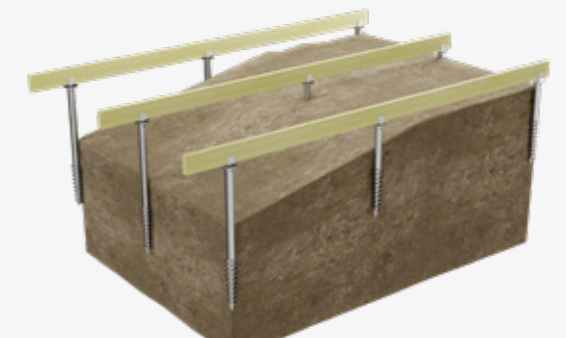

Etape 2 **Pose des solives**

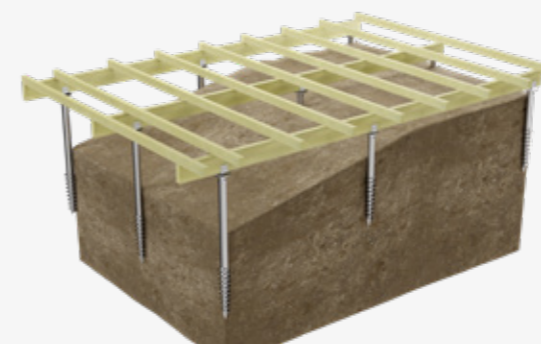

Etape 3 **Pose des lambourdes**



Etape 4 **Pose du platelage**

ATTENTION, L'UTILISATION DE VIS DE FONDATION NÉCESSITE DE VÉRIFIER L'ABSENCE D'IMPÉTRANTS AUX POINTS DE FORAGE. UNE STRUCTURE CROISÉE EST RECOMMANDÉE POUR LA POSE SUR VIS DE FONDATION



cobrafastener.com